

FICHE TECHNIQUE
MOYETTE / Cie Tout va bien ! / Février 2026

Contact technique = Guillaume de BAUDREUIL / +336 72 726 738 / g.debaudreuil@gmail.com

Contact son = Mika BAUDOUX / +32 484 74 16 18 / audiovisuel@ateliers-indigo.be

Contact artistique = Virginie MAROUZE / +336 10 647 097 / virginiemarouze@gmail.com

Moyette est une équipe de 17 personnes :
10 interprètes / 1 metteuse en scène / 1 chorégraphe / 1 son /
1 régisseur / 3 accompagnateurs et *Mooïe* la chienne mascotte
de la compagnie, qui est aussi au plateau.

C'est une équipe qui réunit trois structures :
Cie Tout va bien ! et *La Mue du Lotus* (Nancy / France), qui porte
aussi le projet ; Les Ateliers *INDIGO* (Bruxelles / Belgique) et
TANZSZENE (Brême/ Allemagne).

L'équipe se déplace en camion ou en train en fonction de
l'endroit de jeu.

Un camion chargé des décors et costumes est au départ de
Nancy, et nécessitera un emplacement réservé pour la durée de
notre présence.

MOYETTE se déroule sur une période de 5 jours.

C'est 5 jours de répétitions in situ, dans le même espace, à l'issu desquels il y a une
représentation publique.



Espace de Jeu

MOYETTE peut se dérouler dans tout type d'espace (plateau, hall, salle des fêtes,
etc...). C'est une proposition publique frontale.

Nous avons besoin d'un espace de jeu MINIMUM de 10 m. d'ouverture par 8 m. de
profondeur, hors public.

Nous avons besoin d'une hauteur MINIMUM de 3,50 m.

Le sol doit être plat, de préférence non recouvert.

Scénographie

Plusieurs éléments de décors seront disposés dans l'espace de jeu, en fonction de la
configuration du lieu. A chaque lieu son dispositif particulier, à chaque lieu sa
scénographie in situ.

Certains de ces éléments sont électrifiés. Nous aurons donc besoin de directs et de rallonges suffisantes à leur alimentation.



Exemple de plateau au CNCA, à Morlaix, Février 2026 (ouverture : 13m. / profondeur : 9m.)

Costumes

Nous sommes autonomes sur la gestion de nos costumes.
Nous avons besoin d'un accès à une machine à laver, sur la période de notre présence.

Lumière

Pas de création lumière à proprement parler. MOYETTE se travaille et se joue avec les lumières de service du lieu, ou en plein feu si la lumière de service ne permet pas une visibilité suffisante.

Son

L'espace de régie son est sur le plateau.

Nous aurons besoin de votre système de diffusion en place sur votre plateau / salle, ou à défaut un système type PS 15.

Ainsi que :

- 2 X D.I. Box
- 1 X moniteur
- 2 X Micros SM 58
- 3 X Câbles XLR - Jack
- câbles XLR



Les éléments de décors

Le phare



Le Phare est une structure en acier et en aluminium, entièrement démontable.

Sa base est composée de deux arceaux qui lui permet un mouvement de balancier. Un lestage central ajusté assure ce mouvement sans risque de basculement. Cette structure est coiffée d'un phare à LED de 240 watts, alimenté par une batterie de 12 volts embarquée. Le Phare est donc électriquement autonome.

Dimensions / poids :

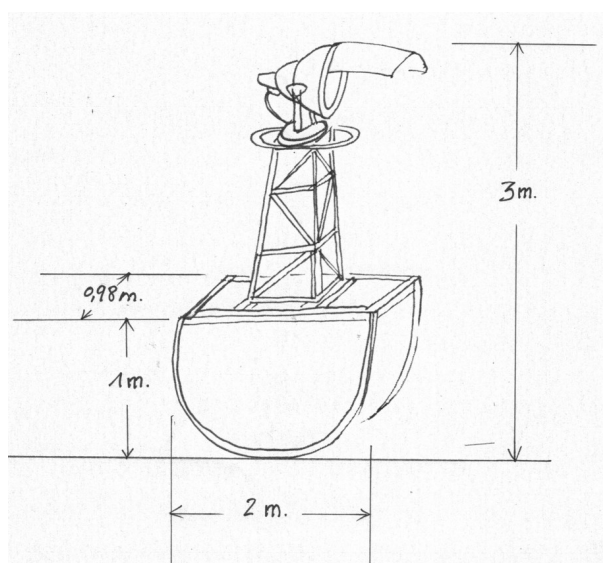

Hauteur totale = 3 m

Base = 2 X 1 X 0,98 m.

L'ensemble de la structure pèse 152 KG.

Bandes de roulement :

Les deux arceaux en acier ont une bande de roulement de 5 cm de largeur sur une longueur de 3,15 m.

Ces bandes de roulement sont intégralement recouvertes d'une bande de PE-HD (Polyéthylène Haute densité) de 1cm

d'épaisseur, ce qui permet de glisser et de ne pas marquer les sols.

En cas de fragilité du sol, nous pouvons le recouvrir de lés de tapis de danse que

nous fournissons.

Le tableau



C'est un tableau lumineux (électrifié donc) où sont peints des motifs pendant la pièce.
Nous utilisons de la peinture acrylique, lavable.

Neige



Nous utilisons une petite machine à neige de notre conception.
La machine est au sol, dissimulée dans une structure en bidons (comme les photos).
La neige, contenue dans un petit réservoir, est lentement distribuée par un système de vis motorisées puis soufflée par un ventilateur.

La neige est composée de flocons d'amidon, ignifuge et compostable.
Elle est récupérée autant que possible au fur et à mesure de son utilisation au plateau par aspiration.

Les sacs

Nous utilisons une trentaine de sacs de notre conception au plateau.

Ces sacs sont en lin, teints et enduits de latex.
Ils sont remplis de sable et de Kapok.

Un sac prévu à cet effet permet de verser du sable sur le plateau.



Balancier

Nous avons un balancier à accrocher en hauteur.
Deux points d'accroches tubulaires, pour accrocher deux poulies.
2 sacs suspendus d'environ 10 kg chacun.



Autre éléments du décors

14 chaises, bidons, cordes en chanvre au sol, ...